



Spot Cleaner  
Nettoyeur de Taches  
Limpiador de Manchas

**Operator's Manual  
Manuel D'utilisation  
Manual Del Usuario**

**EN  
P. 02**

**FR  
P. 17**

**ES  
P. 33**



- Model No.
- Référence de modèle
- N° de modelo

**SCA702 0901**

**FOR YOUR SAFETY**

Read and understand this manual before use. Keep this manual for future reference.

**POUR GARANTIR VOTRE SÉCURITÉ**

Lisez et comprenez ce manuel avant toute utilisation de l'appareil.  
Conservez le présent manuel afin de pouvoir vous y référer ultérieurement.

**POR SU SEGURIDAD**

Lea y comprenda este manual antes de usar el producto.  
Conserve este manual para futura referencia.

Distributed by/  
Distribué par/Distribuido por:

Cleva North America  
601 Regent Park Court  
Greenville, SC 29607  
1-866-384-8432

©2024 Energizer Auto. Armor All is a trademark of Energizer Auto and is used under license by Cleva North America, Inc.

©2024 Energizer Auto. Armor All est une marque déposée de Energizer Auto qui est utilisée sous licence par Cleva North America, Inc.

©2024 Energizer Auto. Armor All es marca registrada de Energizer Auto y se utiliza bajo licencia de Cleva North America, Inc.

# TABLE OF CONTENTS

SECTION	Page
Warranty .....	2
Important Safety Instructions .....	3
Double Insulation Instructions .....	5
Unpacking & Checking Carton Contents .....	6
General Assembly Instructions.....	7
Operation .....	8
Maintenance .....	11
Troubleshooting .....	13
Exploded View .....	15
Parts List .....	16

Thank you for purchasing this Armor All® spot cleaner. Feel confident that with our Armor All® spot cleaner you are obtaining a high-quality product engineered for optimal performance. This spot cleaner is capable of picking up liquids.

**FOR YOUR SAFETY: CAREFULLY READ AND UNDERSTAND ALL INSTRUCTIONS.**

## WARRANTY

We take pride in producing a high-quality, durable product. This cleaner carries a limited two (2) year warranty against defects in workmanship and materials from date of purchase (or, for deliveries in the State of California, two years from the date of delivery), under normal household use. Please keep your receipt as proof of purchase. This warranty gives you specific legal rights, and you may have other rights, which vary from state to state. For customer service please call 1-866-384-8432.

### Not Covered by Warranty:

- Any part that has become inoperative due to misuse, negligence, direct/indirect abuse, accidents, improper maintenance, repairs or alterations;
- Consumables such as filters and accessories;
- Normal wear and tear of parts and attachments, such as nozzles or filters;
- Normal deterioration of the exterior finish due to use or exposure;
- Any product where serial number/data label is tampered with or removed;
- Any product purchased from an unauthorized retailer.

# IMPORTANT SAFETY INSTRUCTIONS

When using an electrical appliance, basic precautions should always be followed, including the following:

## **READ ALL INSTRUCTIONS BEFORE USING THIS SPOT CLEANER.**

Failure to follow the warnings and instructions may result in electric shock, fire and/or serious injury.



## **WARNING: TO REDUCE THE RISK OF FIRE, ELECTRIC SHOCK OR INJURY:**

- Use your spot cleaner only as described in this Operator's Manual. Use only manufacturer's recommended attachments.
- Fully assemble before operating.
- Operate spot cleaner only at voltage specified on data plate.
- Do not leave spot cleaner when plugged in. Unplug from outlet when not in use and before performing maintenance.
- Do not expose to rain. Store indoors.
- Do not immerse. Use only on carpet moistened by cleaning process.
- Do not allow to be used as a toy. Close attention is necessary when used by or near children.
- Do not use with a damaged cord or plug. If spot cleaner is not working as it should, has been dropped, damaged, left outdoors, or dropped in water, immediately discontinue use and call Customer Service at 1-866-384-8432 for assistance.
- Do not pull or carry by cord, use cord as a handle, close a door on cord, or pull cord around sharp edges or corners. Do not run spot cleaner over cord. Keep cord away from heated surfaces.
- Do not unplug by pulling on cord. To unplug, grasp the plug, not the cord.
- Do not handle plug or spot cleaner with wet hands.
- Do not put any objects into openings.
- Do not use with any opening blocked; keep free of dust, lint, hair, and anything that may reduce air flow.
- Keep hair, loose clothing, fingers, and all parts of body away from openings and moving parts.
- Turn off all controls before unplugging.
- Use extra care when cleaning on stairs. To avoid personal injury or damage, and to prevent the spot cleaner from falling, always place spot cleaner at bottom of stairs or on floor. Do not place spot cleaner on stairs or furniture, as it may result in injury or damage.
- Do not put on chairs, tables, etc. Keep on floor.
- Do not use spot cleaner to pick up flammable or combustible liquids (gasoline, cleaning fluid, perfumes, etc.), or use in areas where they may be present. The

fumes from these substances can create a fire hazard or explosion.

- To reduce the risk of health hazards from vapors or dusts, do not vacuum toxic materials.
- Do not use or store near hazardous materials.
- Do not pick up anything that is burning or smoking, such as cigarettes, matches, or hot ashes.
- Do not use spot cleaner without tanks in place.
- Do not clean over floor electrical outlets.
- Do not use the spot cleaner to pick up sharp hard objects, small toys, pins, paper clips, etc. They may damage the spot cleaner or dust cup.
- Do not use sharp objects to clean out hose as they can cause damage.
- To help prevent matting and resoiling, avoid contact with carpets until they are dry. Keep children and pets away from carpets until they are completely dry.
- Do not store the spot cleaner with solution in tanks.
- This spot cleaner is provided with double insulation. Use only identical replacement parts. See DOUBLE INSULATION INSTRUCTIONS.
- You are responsible for making sure that your spot cleaner is not used by anyone unable to operate it properly.



**CAUTION:** TO REDUCE THE RISK OF INJURY FROM MOVING PARTS - UNPLUG BEFORE SERVICING.



**WARNING:** TO REDUCE THE RISK OF ELECTRIC SHOCK - UNPLUG BEFORE CLEANING OR SERVICING.

## SAVE THESE INSTRUCTIONS

For Household Use Only



# DOUBLE INSULATION INSTRUCTIONS

This Spot Cleaner is double insulated, eliminating the need for a separate grounding system. Use only identical replacements parts. Read the instructions for Servicing Double-Insulated Spot Cleaner before servicing. Use this spot cleaner as described in this manual.

Observe the following warnings that appear on the motor housing of your spot cleaner.

 **DOUBLE INSULATED - GROUNDING NOT REQUIRED - WHEN SERVICING USE ONLY IDENTICAL REPLACEMENT PARTS.**

 **WARNING: TO REDUCE THE RISK OF ELECTRIC SHOCK - DO NOT EXPOSE TO RAIN. STORE INDOORS.**

 **WARNING: FOR YOUR OWN SAFETY, READ AND UNDERSTAND THE OPERATOR'S MANUAL. DO NOT RUN UNATTENDED. DO NOT PICK UP HOT ASHES, COALS, TOXIC, FLAMMABLE OR OTHER HAZARDOUS MATERIALS. DO NOT USE AROUND EXPLOSIVE LIQUIDS OR VAPORS.**

 **WARNING: SERVICING OF DOUBLE-INSULATED SPOT CLEANER**

**WITH A DOUBLE-INSULATED SPOT CLEANER, TWO SYSTEMS OF INSULATION ARE PROVIDED INSTEAD OF GROUNDING. NO GROUNDING MEANS IS PROVIDED ON A DOUBLE-INSULATED APPLIANCE, NOR SHOULD A MEANS FOR GROUNDING BE ADDED. SERVICING A DOUBLE- INSULATED SPOT CLEANER REQUIRES EXTREME CARE AND KNOWLEDGE OF THE SYSTEM AND SHOULD BE DONE ONLY BY QUALIFIED SERVICE PERSONNEL. REPLACEMENT PARTS FOR A DOUBLE-INSULATED SPOT CLEANER MUST BE IDENTICAL TO THE PARTS THEY REPLACE. YOUR DOUBLE-INSULATED SPOT CLEANER IS MARKED WITH THE WORDS 'DOUBLE INSULATED' AND THE SYMBOL  (SQUARE WITHIN A SQUARE) MAY ALSO BE MARKED ON THE APPLIANCE.**

# UNPACKING & CHECKING CARTON CONTENTS

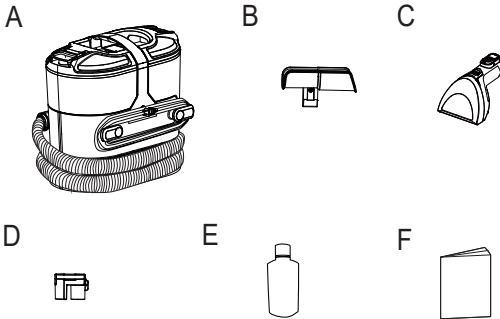

Remove all contents from the carton. Check each item against the carton contents list.

## Carton Contents List:

Key	Description	Qty.
A	Spot Cleaner .....	1
B	Tool Storage Holder (with 1 screw pre-attached).....	1
C	Tough Stain Nozzle.....	1
D	Hose Cleaning Tool.....	1
E	Cleaning Solution.....	1
F	Operator's Manual.....	1

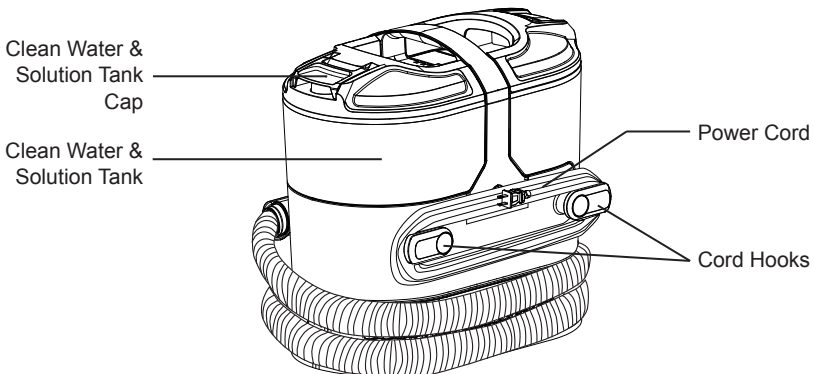
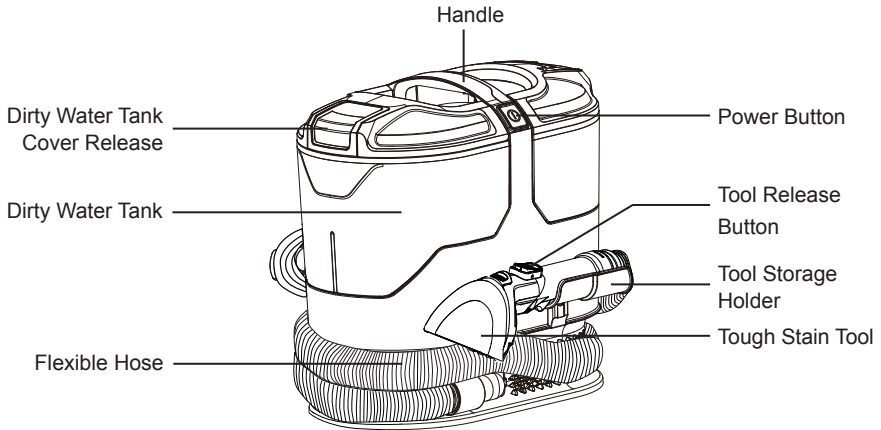

# GENERAL ASSEMBLY INSTRUCTIONS

A Phillips head screwdriver is required.

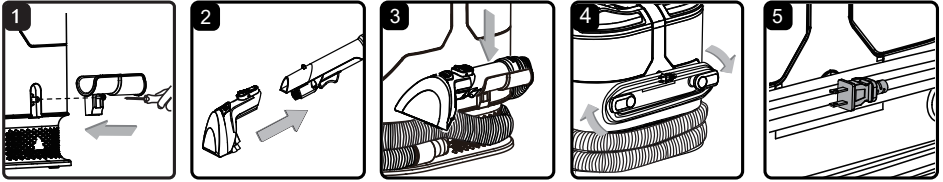

## UNPACKING YOUR SPOT CLEANER & GENERAL ASSEMBLY

1. Loosen the screw pre-attached on the tool storage holder. Secure the tool storage holder onto the carpet cleaner body with the screw (Fig. 1).

**NOTE:** Tighten the screw with a Phillips screwdriver. Ensure that the screw is secured.

2. Slide the tough stain tool onto the end of the hose until it clicks into place (Fig. 2).

To remove: Press the tool release button and pull away the tool.

3. Snap the end of the hose with the tool installed into the tool storage holder when not in use (Fig. 3).
4. Make sure both cord hooks are in the proper position as shown. Wrap the power cord loosely around the cord hooks (Fig. 4).

**NOTE:** Make sure to wrap the power cord around the right cord hook first, and then around the left cord hook to avoid damaging the power cord.

5. Lock power cord plug onto the power cord (Fig. 5).



**WARNING: WRAPPING THE CORD TOO TIGHTLY WITH EXCESSIVE STRESS ON THE CORD MAY CAUSE CORD DAMAGE. A DAMAGED CORD IS AN ELECTRICAL SHOCK HAZARD AND COULD CAUSE PERSONAL INJURY OR DAMAGE.**

## POLARIZED PLUG

To reduce the risk of electrical shock, this appliance has a polarized plug (one blade wider than the other). This plug will fit in a polarized outlet only one way. If the plug does not fit fully in the outlet, reverse the plug. If it still does not fit, contact a qualified electrician to install the proper outlet. Do not change the plug in any way. Double insulation  eliminates the need for the three-wire grounded power cord and grounded power supply system.

# OPERATION

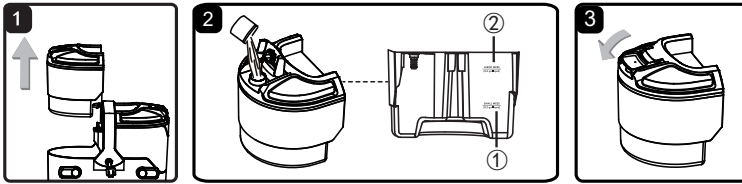

## FILLING THE CLEAN WATER & SOLUTION TANK

1. Lift up the clean water tank from the side of the unit (Fig. 1).
2. Open the clean water tank cap. Fill the tank with room temperature water to the desired water fill line (for SMALL or LARGE messes). For a small job, add 3 caps full of cleaning solution to the tank. For a large job, add 9 caps full of cleaning solution (Fig. 2).

Room Temperature Water	Cleaning Solution
Small mess – bottom fill line (0.2 gal liquid ① )	3 caps
Large mess – top fill line (0.6 gal liquid ② )	9 caps



**CAUTION: DO NOT FILL WITH WATER ABOVE 104°F (40°C).**

**NOTE:** An 8 oz. (236ml) bottle of cleaning solution is provided with this spot cleaner. Ensure the cleaning solution and water are mixed correctly. Once the sample is depleted, a high-quality low-foaming cleaning solution is recommended for use with this appliance to prevent internal component damage.

**NOTE:** Using more than the recommended amount of cleaning solution may cause excessive foaming. KEEP OUT OF REACH OF CHILDREN. Do not ingest. In case of eye contact, thoroughly flush with cold water. If irritation persists, consult a physician.

3. Snap the clean water tank cap back into place (Fig. 3).
4. Slide the clean water tank back into the unit, pressing down firmly until it feels secure.

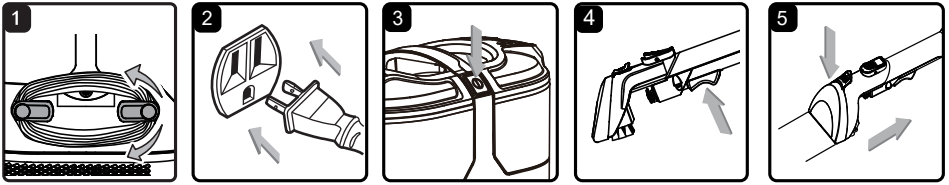

## USING THE SPOT CLEANER

**NOTE:** Before using the spot cleaner, use a vacuum to remove loose dirt from area to be cleaned. Test a small hidden area for colorfastness. Gently rub surface with a dampened white cloth. Wait 10 minutes and check for color removal with a white paper towel. If color changes, do not use.

**NOTE:** To prevent staining, use plastic or aluminum foil to protect wood or metal surfaces from possible water spray.

To protect the wood floors underneath rugs or carpet, place waterproof material (e.g. plastic) underneath them before cleaning.

1. Unwrap the hose from the unit. Make sure the tough stain nozzle is attached securely.

**NOTE:** The tough stain nozzle can be used for cleaning carpet stains, furniture and other hard-to-reach surfaces.

2. Turn the cord hooks inward from either side to release the power cord (Fig. 1).

3. Detach the power cord plug from the power cord. Plug the power cord plug into an outlet located near the floor (Fig. 2).

4. Press the power button to turn the spot cleaner on (Fig. 3).

5. Hold the tool about 1 inch over the stain to be cleaned. Squeeze the spray trigger to spray a generous amount of cleaning solution over the soiled area. Use the brush on the tool to agitate stains by scrubbing in a back and forth motion (Fig. 4).

6. To lift away the stain, apply downward pressure on the front of the cleaning tool and pull the tool backward slowly to vacuum up excess dirty liquids. Repeat as necessary (Fig. 5).

7. Empty the dirty water tank when the dirty liquid reaches the "Max Fill" line and there is a loss in suction. See instructions in the **EMPTYING DIRTY WATER TANK** section (page 10).

8. Once you have completed cleaning, press the power button; unplug the power cord plug from the outlet.

9. Turn the cord hooks to the proper position and wrap the cord loosely around the cord hooks.

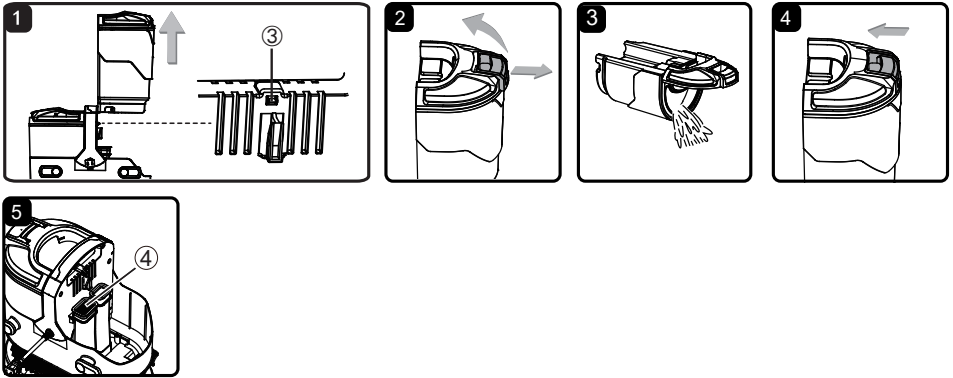

**WARNING: ALWAYS UNPLUG POWER CORD FROM ELECTRICAL OUTLET BEFORE PERFORMING ANY SERVICE ON SPOT CLEANER.**

#### EMPTYING THE DIRTY WATER TANK

Empty the dirty water tank when the dirty liquid reaches the "Max Fill" line and there is a loss in suction. During normal use, debris may accumulate in the dirty water tank. In order to keep the spot cleaner functioning properly, rinse out the dirty water tank with clean water after each use.

1. Lift up the dirty water tank from the side of the unit. A security latch ( ③ ) is positioned to keep the dirty water tank in position to avoid unintentional release. The latch will automatically release when the tank is pulled upwards (Fig. 1).
2. Pull the dirty water tank cover release horizontally, and open the cover (Fig. 2).
3. Empty the tank into a sink or toilet. Rinse the tank thoroughly with clean water. If continuing to use after emptying the dirty water tank, be sure to dry the outside of the tank before reinstalling (Fig. 3).
4. Close the tank cover. Push back the cover release to original place to secure the cover until a click is heard (Fig. 4).
5. Before replacing tank back into the unit, remove any debris from the air outlet ( ④ ) area (Fig. 5).
6. Reinstall the dirty water tank back onto the unit. The security latch will automatically secure the dirty water tank in position. A click will be heard when correctly installed.



**WARNING: THE MOTOR NOISE CHANGES TO A HIGHER PITCH WHEN THE DIRTY WATER TANK IS FULL OR BLOCKED. STOP THE SPOT CLEANER IMMEDIATELY AND EMPTY THE DIRTY WATER TANK.**

# MAINTENANCE

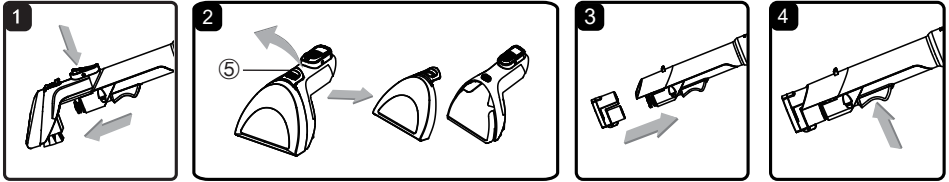

**⚠ WARNING:** TO REDUCE THE RISK OF SHOCK, TURN OFF AND DISCONNECT THE POWER CORD BEFORE PERFORMING ANY SERVICE OR MAINTENANCE.

## CLEANING EXTERIOR AND ATTACHMENTS

1. Turn off and unplug spot cleaner. DO NOT drip water on spot cleaner.
2. To clean exterior, or to reduce static electricity and dust build-up, wipe outer surface with a clean, damp and soft cloth. Wipe dry after cleaning.

## CLEANING THE TOUGH STAIN NOZZLE

It is recommended to clean the tough stain nozzle with water after each use.

1. Press the tool release button to remove the tool from the hose (Fig. 1).
2. Pull up the cover release tab ( ⑤ ) on the nozzle to remove the cover (Fig. 2).
3. Rinse thoroughly with clean water. Allow the parts to dry before storing.
4. Reinstall the nozzle cover and then insert back into place until a click is heard.

## HOSE CLEANING TOOL

1. Remove the clean water tank and fill with warm water (Max 104°F (40°C)).
2. Attach the hose cleaning tool to the flexible hose. Ensure the tough stain nozzle is removed (Fig. 3).
3. Make sure both the clean water and dirty water tanks are secured on the unit.
4. Press the power button to turn the spot cleaner on and hold the spray trigger for 30 seconds. The clean water will rush through the flexible hose, effectively cleaning and removing any trapped dirt and debris in the hose which may build up over time. Repeat as needed. Let the machine run for 5-10 seconds before turning off (Fig. 4).
5. Turn off and unplug spot cleaner.

## STORAGE

**⚠ WARNING:** WRAPPING THE CORD TOO TIGHTLY PUTS STRESS ON THE CORD AND CAN CAUSE CORD DAMAGE. A DAMAGED CORD IS AN ELECTRICAL SHOCK HAZARD AND COULD CAUSE PERSONAL INJURY OR DAMAGE.

1. Replace flexible hose and attachments in storage position.
2. Wrap the power cord loosely around the cord hooks. Attach plug retainer clip onto the power cord.
3. Empty the clean water tank (if necessary). Rinse it out before replacing on the unit. Open the clean water tank cap to allow it to air dry.
4. Empty the dirty water tank then rinse, clean and dry before placing back on the unit. The wide tank opening is designed to fit your hand inside to thoroughly clean, rinse and dry.
5. Store the spot cleaner in a dry and cool indoor area.

## **REPAIRS**

Repairs for this spot cleaner should be performed only by qualified service person using only identical replacement parts.



# TROUBLESHOOTING



**WARNING:** DISCONNECT ELECTRICAL SUPPLY BEFORE PERFORMING MAINTENANCE TO THE SPOT CLEANER. FAILURE TO DO SO COULD RESULT IN ELECTRICAL SHOCK OR PERSONAL INJURY.

PROBLEM	POSSIBLE CAUSE	SOLUTION
The spot cleaner is not operational.	Unplugged at power outlet.	Plug in firmly to suitable power outlet.
	Defective power outlet.	Check with a good appliance. Be sure the power cord plug is fully plugged into an electrical outlet.
	The motor is damaged.	Call customer service at 1-866-384-8432 for assistance.
Poor pick-up performance.	Dirty water tank is not installed correctly.	Check the dirty water tank for correct installation. Ensure it is installed in place.
	Dirty water tank is full.	Empty the dirty water tank.
	The flexible hose is clogged.	Clean the hose.
	Float valve is activated.	Empty the dirty water tank.
Water escapes from the spot cleaner.	Dirty water tank is full.	Empty the dirty water tank.
	Dirty water tank is not installed correctly.	Check the dirty water tank for correct installation. Ensure it is installed in place.
	Clean water tank is not installed correctly.	Check the clean water tank for correct installation. Ensure it is installed in place.
No solution spraying out.	Clean water tank is empty.	Fill the clean water tank.
	Clean water tank is not installed correctly.	Check the clean water tank for correct installation. Ensure it is installed in place.

PROBLEM	POSSIBLE CAUSE	SOLUTION
Hose nozzle will not spray after filling the clean water tank.	Air is trapped in the pump and hose.	Turn on the spot cleaner. If hose does not spray, prime the pump by lowering the hose down to the floor and hold the trigger for up to 1 minute.
Motor noise becomes high-pitched.	Dirty water tank is full.	Empty the dirty water tank.
	The flexible hose is clogged.	Clean the hose.
	The float in the dirty water tank has been activated.	Empty and clean the dirty water tank.

# EXPLODED VIEW

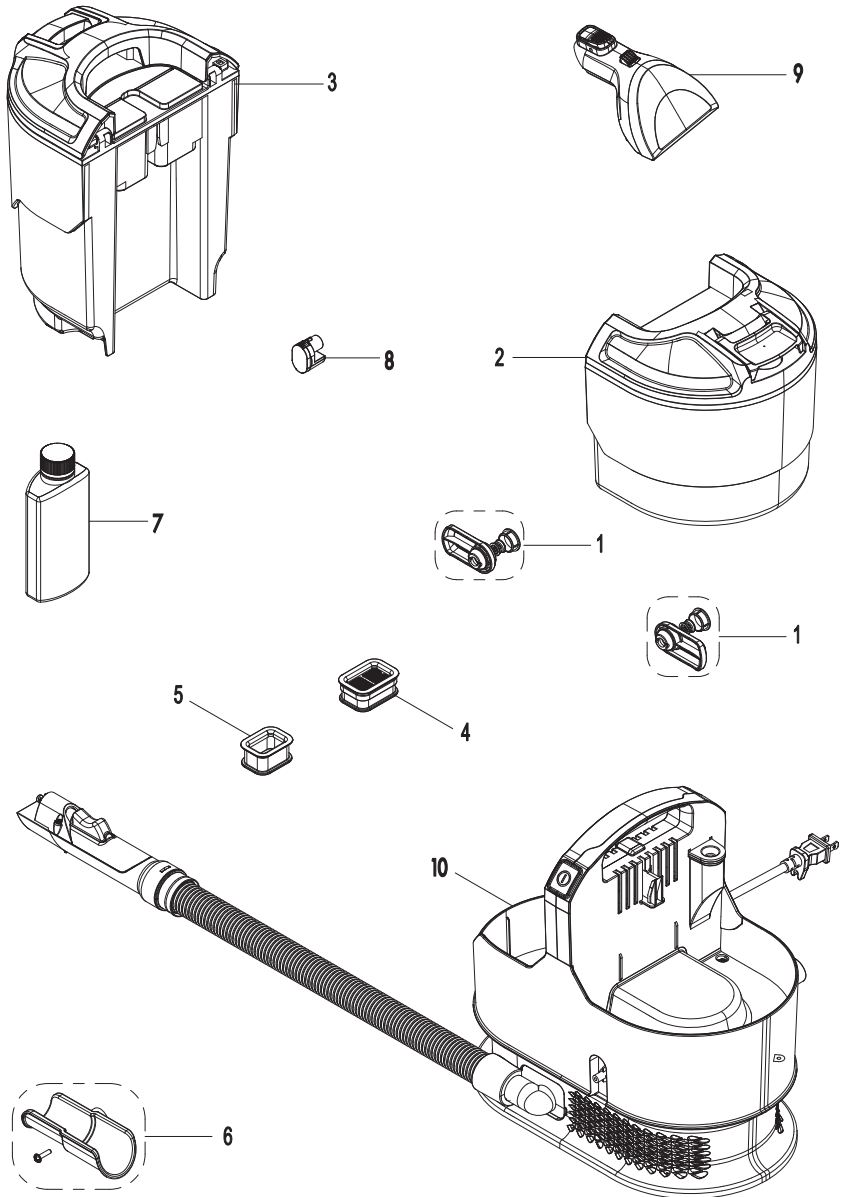

# PARTS LIST

<b>Part</b>	<b>Part Number</b>	<b>Description</b>	<b>Quantity</b>
1	671013101	Cord Hook Assembly	2
2	671013102	Clean Water & Solution Tank	1
3	671013103	Dirty Water Tank	1
4	671005103	Filter Cover Assembly	1
5	671005102	Seal Ring	1
6	671013104	Tool Storage Holder	1
7		Cleaning Solution	1
8	671013106	Hose Cleaning Tool	1
9	671013107	Tough Stain Nozzle	1
10		Powerhead Assembly	1

# SOMMAIRE

SECTION	PAGE
Garantie.....	17
Consignes importantes de sécurité.....	18
Instructions relatives à la double isolation.....	20
Déballage et vérification du contenu du carton.....	22
Instructions relatives au montage général.....	23
Opération.....	24
Entretien.....	27
Dépannage.....	29
Vue éclatée.....	31
Liste des pièces.....	32

**Nous vous remercions d'avoir acheté le Nettoyeur de taches Armor All®. Soyez assuré qu'avec le nettoyeur de taches Armor All® vous obtenez un produit de haute qualité conçu pour un rendement optimal. Ce nettoyeur de taches est capable de ramasser des liquides.**

**POUR GARANTIR VOTRE SÉCURITÉ : VEUILLEZ LIRE ET ASSIMILER TOUTES LES CONSIGNES.**

# GARANTIE

Nous sommes fiers d'avoir fabriqué un produit durable de qualité supérieure. Ce nettoyeur de taches bénéficie d'une garantie limitée de deux (2) ans contre tous défauts de fabrication et de matériaux, à compter de la date d'achat (ou, pour les livraisons dans l'État de Californie, deux ans à compter de la date de livraison), dans le cadre d'une utilisation domestique normale. Veuillez conserver votre reçu en guise de preuve d'achat. Cette garantie vous donne des droits légaux spécifiques, et vous pouvez avoir d'autres droits, qui varient d'un État à l'autre. Si vous avez des questions au sujet de ce produit, appelez le service clientèle au 1-866-384-8432.

## **Non Couverts par la Garantie :**

- Toute pièce devenue inopérante suite à un usage impropre, de la négligence, une utilisation abusive directe ou indirecte, des accidents, un entretien, des réparations ou des modifications incorrects;
- Tous consommables, tels que filtres et accessoires;
- Usure normale de pièces et accessoires, notamment suceurs ou filtres;
- Détérioration normale du revêtement extérieur du fait de l'utilisation ou de l'exposition aux intempéries;
- Tout produit dont le numéro de série/la plaque signalétique a été manipulé(e) frauduleusement ou retiré(e);
- Tout produit acheté auprès d'un revendeur non agréé.

# CONSIGNES IMPORTANTES DE SÉCURITÉ

Lors de l'utilisation d'un appareil électrique, des précautions de base doivent toujours être respectées, notamment les suivantes :

## LIRE TOUTES LES INSTRUCTIONS AVANT D'UTILISER CE NETTOYEUR DE TACHES

Le non-respect des avertissements et des instructions peut entraîner un risque de décharge électrique, d'incendie et/ou de blessures graves.



### **AVERTISSEMENT** : Pour réduire les risques d'incendie, de décharge électrique ou de blessure :

- Utilisez le Nettoyeur de taches uniquement comme décrit dans ce manuel d'utilisation. N'utilisez que les accessoires recommandés par le fabricant.
- Assemblez complètement l'appareil avant de l'utiliser.
- Ne faites fonctionner le Nettoyeur de taches qu'à la tension spécifiée sur la plaque signalétique.
- Ne laissez pas le Nettoyeur de taches branché. Débranchez-le lorsqu'il n'est pas utilisé et avant toute opération d'entretien.
- Ne l'exposez pas à la pluie. Rangez-le à l'intérieur.
- Ne l'immergez pas. Ne l'utilisez que sur des tapis humidifiés par le processus de nettoyage.
- Ne permettez pas qu'il soit utilisé comme un jouet. Une attention particulière est nécessaire lorsqu'utilisé par ou à proximité d'enfants.
- Ne l'utilisez pas avec un cordon ou fiche endommagé(e). Si le Nettoyeur de taches ne fonctionne pas comme il le devrait, s'il est tombé, s'il a été endommagé, s'il a été laissé à l'extérieur ou s'il est tombé dans l'eau, cessez immédiatement de l'utiliser et appelez le service à la clientèle au 1-866-384-8432 pour obtenir de l'aide.
- Ne le tirez pas par le cordon, ne le transportez pas par le cordon, ne l'utilisez pas par le cordon comme poignée, ne fermez pas une porte sur le cordon et ne tirez pas le cordon autour d'arêtes ou d'angles vifs. Ne faites pas passer le Nettoyeur de taches sur le cordon. Maintenez le cordon à l'écart des surfaces chauffées.
- Ne le débranchez pas en tirant sur le cordon. Pour débrancher l'appareil, saisissez la fiche et non le cordon.
- Ne manipulez pas la fiche ou l'appareil avec des mains mouillées.
- N'introduisez pas d'objets dans les ouvertures.
- N'utilisez pas l'appareil si l'une de ses ouvertures est obstruée; veillez à ce qu'il soit exempt de poussière, de peluches, de cheveux et de tout ce qui pourrait réduire le débit d'air.
- Tenez les cheveux, les vêtements amples, les doigts et toutes les parties du corps éloignés des ouvertures et des pièces mobiles.

- Désactivez toutes les commandes avant de le débrancher.
- Faites très attention lorsque vous nettoyez dans les escaliers. Pour éviter les blessures et les dommages, et pour empêcher la chute du Nettoyeur de taches, placez toujours le Nettoyeur de taches au bas des escaliers ou sur le plancher. Ne placez pas le Nettoyeur de taches sur les escaliers ou sur les meubles, car vous risqueriez de vous blesser ou d'endommager l'appareil.
- Ne le mettez pas sur des chaises, des tables, etc. Gardez-le sur le plancher.
- N'utilisez pas le Nettoyeur de taches pour aspirer des liquides inflammables ou combustibles (essence, liquide de nettoyage, parfums, etc.) et ne l'utilisez pas dans des endroits où ils peuvent être présents. Les vapeurs de ces substances peuvent créer un risque d'incendie ou d'explosion.
- Pour réduire les risques sanitaires liés aux vapeurs ou aux poussières, n'aspirez pas de matériaux toxiques.
- Ne l'utilisez pas et ne le rangez pas à proximité de matières dangereuses.
- Ne ramassez rien qui brûle ou qui fume, comme des cigarettes, des allumettes ou des cendres.
- N'utilisez pas le Nettoyeur de taches si les réservoirs ne sont pas en place.
- Ne nettoyez pas au-dessus des prises électriques encastrées dans le plancher.
- N'utilisez pas le Nettoyeur de taches pour ramasser des objets durs et pointus, des petits jouets, des épingles, des trombones, etc. Ils risquent d'endommager le Nettoyeur de taches ou le godet à poussière.
- N'utilisez pas d'objets pointus pour nettoyer le tuyau, car ils pourraient l'endommager.
- Pour éviter la formation de plis et le ré-encrassement, évitez tout contact avec les tapis jusqu'à ce qu'ils soient secs. Tenez les enfants et les animaux domestiques à l'écart des tapis jusqu'à ce qu'ils soient complètement secs.
- Ne rangez pas le Nettoyeur de taches avec la solution dans les réservoirs.
- Ce Nettoyeur de taches est doté d'une double isolation. N'utilisez que des pièces de rechange identiques. Voir les INSTRUCTIONS RELATIVES À LA DOUBLE ISOLATION.
- Vous êtes tenu de vous assurer que votre Nettoyeur de taches n'est pas utilisé par une personne incapable de l'utiliser correctement.



**ATTENTION** : Pour réduire le risque de blessure par des pièces en mouvement - Débranchez l'appareil avant de l'entretenir.



**AVERTISSEMENT** : Pour réduire le risque de décharge électrique - Débranchez l'appareil avant de le nettoyer ou de l'entretenir.

## CONSERVEZ CES INSTRUCTIONS

Pour usage domestique uniquement

# INSTRUCTIONS RELATIVES À LA DOUBLE ISOLATION

Ce Nettoyeur de taches est doublement isolé, ce qui élimine le besoin d'un système de mise à la terre séparé. N'utilisez que des pièces de rechange identiques. Lisez les instructions relatives à l'entretien du Nettoyeur de taches à double isolation avant de procéder à l'entretien. Utilisez ce Nettoyeur de taches comme décrit dans ce manuel.

Respectez les avertissements suivants qui figurent sur le boîtier du moteur du Nettoyeur de taches.

 **DOUBLE ISOLATION - MISE À LA TERRE NON REQUISE - LORS DE L'ENTRETIEN, N'UTILISEZ QUE DES PIÈCES DE RECHANGE IDENTIQUES.**

 **AVERTISSEMENT : POUR RÉDUIRE LE RISQUE DE DÉCHARGE ÉLECTRIQUE - N'EXPOSEZ PAS L'APPAREIL À LA PLUIE. RANGEZ-LE À L'INTÉRIEUR.**

 **AVERTISSEMENT : POUR VOTRE PROPRE SÉCURITÉ, LISEZ ET COMPRENEZ LE MANUEL DE L'OPÉRATEUR. NE FAITES PAS FONCTIONNER L'APPAREIL SANS SURVEILLANCE. NE RAMASSEZ PAS DE CENDRES CHAUDES, DE CHARBONS, DE PRODUITS TOXIQUES, INFLAMMABLES OU D'AUTRES MATIÈRES DANGEREUSES. N'UTILISEZ PAS L'APPAREIL À PROXIMITÉ DE LIQUIDES OU DE VAPEURS EXPLOSIFS.**

 **AVERTISSEMENT : ENTRETIEN DU NETTOYEUR DE TACHES À DOUBLE ISOLATION**  
**DANS LE CAS D'UN NETTOYEUR DE TACHES À DOUBLE ISOLATION, DEUX SYSTÈMES D'ISOLATION SONT FOURNIS À LA PLACE DE LA MISE À LA TERRE. AUCUN MOYEN DE MISE À LA TERRE N'EST PRÉVU SUR UN APPAREIL À DOUBLE ISOLATION, ET AUCUN MOYEN DE MISE À LA TERRE NE DOIT ÊTRE AJOUTÉ. L'ENTRETIEN D'UN NETTOYEUR DE TACHES À DOUBLE ISOLATION NÉCESSITE UNE ATTENTION ET UNE CONNAISSANCE EXTRÊMES DU SYSTÈME ET NE DOIT ÊTRE EFFECTUÉ**



**QUE PAR UN PERSONNEL D'ENTRETIEN QUALIFIÉ. LES PIÈCES DE RECHANGE POUR UN NETTOYEUR DE TACHES À DOUBLE ISOLATION DOIVENT ÊTRE IDENTIQUES AUX PIÈCES QU'ELLES REMPLACENT. LE NETTOYEUR DE TACHES À DOUBLE ISOLATION PORTE LA MENTION « DOUBLE ISOLATION » ET LE SYMBOLE  (CARRÉ DANS UN CARRÉ) PEUT ÉGALEMENT ÊTRE APPOSÉ SUR L'APPAREIL.**

# DÉBALLAGE ET VÉRIFICATION DU CONTENU DU CARTON

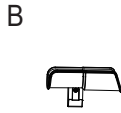
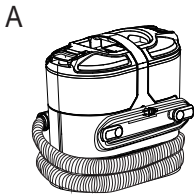

Retirez tout le contenu de la boîte. Assurez-vous que tous les éléments qui figurent sur la liste du contenu de la boîte en carton sont bien présents.

## Liste du Contenu de la Boîte en Carton :

Clé	Description	Qté.
A	Nettoyeur de Taches.....	1
B	Support de rangement de l'outil (avec 1 vis préfixée).....	1
C	Buse pour taches tenaces.....	1
D	Outil de nettoyage du tuyau.....	1
E	Solution de nettoyage.....	1
F	Manuel d'utilisation.....	1

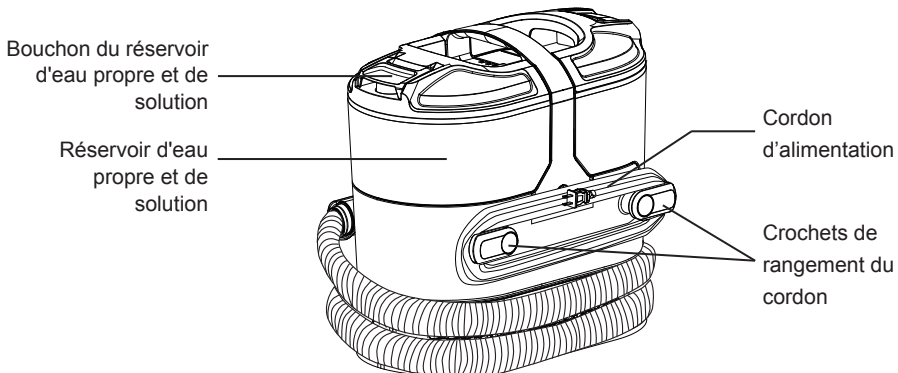
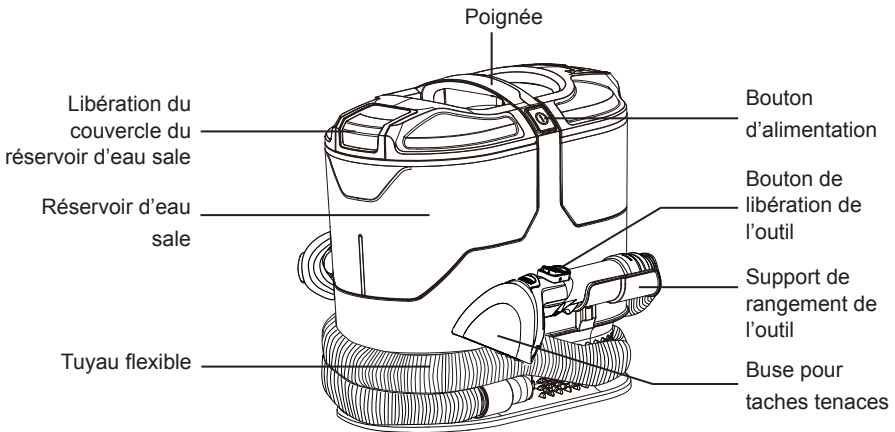

# INSTRUCTIONS RELATIVES AU MONTAGE GÉNÉRAL

Un tournevis Phillips est nécessaire. 

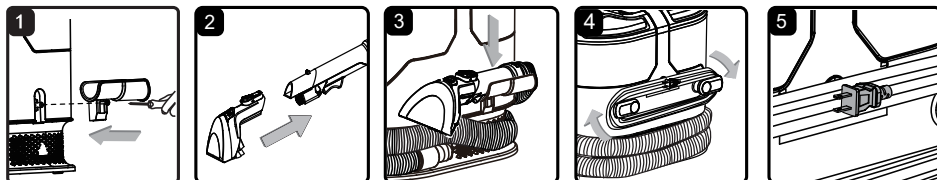

## DÉBALLAGE DU NETTOYEUR DE TACHES ET ASSEMBLAGE GÉNÉRAL

1. Desserrez la vis préfixée sur le support de rangement de l'outil. Fixez solidement le support de rangement de l'outil sur le corps du nettoyeur de taches à l'aide la vis (Fig. 1).

**REMARQUE** : Serrez la vis à l'aide d'un tournevis cruciforme. Assurez-vous que la vis est solidement serrée.

2. Faites glisser l'outil pour taches tenaces sur l'extrémité du tuyau d'aspiration jusqu'à ce qu'il s'enclenche (Fig. 2).

Pour l'enlever : Appuyez sur le bouton de libération de l'outil et sortez l'outil pour taches tenaces.

3. Enclenchez l'extrémité du tuyau avec l'outil installé dans le support de l'emplacement de rangement du tuyau lorsque vous ne l'utilisez pas (Fig. 3).
4. Assurez-vous que les deux crochets du cordon d'alimentation sont dans la bonne position, comme illustrée. Enroulez le cordon d'alimentation sans le serrer autour des crochets (Fig. 4).

**REMARQUE** : Veillez à enrouler en premier lieu le cordon d'alimentation autour du crochet de rangement du cordon droit, puis autour du crochet de rangement du cordon gauche afin d'éviter d'endommager le cordon d'alimentation.

5. Accrochez la fiche du cordon d'alimentation sur le cordon d'alimentation (Fig. 5).



**AVERTISSEMENT: LE FAIT D'ENROULER LE CORDON TROP SERRÉ ET DE LE SOUMETTRE À UNE TENSION EXCESSIVE PEUT L'ENDOMMAGER. UN CORDON ENDOMMAGÉ PRÉSENTE UN RISQUE DE DÉCHARGE ÉLECTRIQUE ET PEUT PROVOQUER DES BLESSURES OU DES DOMMAGES.**

## FICHE POLARISÉE

Pour réduire tous risques d'électrocution, cet appareil est équipé d'une fiche polarisée (une lame est plus large que l'autre). Il n'y a qu'une façon d'insérer la fiche dans une prise polarisée. Si la fiche ne s'insère pas entièrement dans la prise, inversez la fiche. Si elle ne s'insère toujours pas correctement, contactez un électricien qualifié afin qu'il installe une prise adaptée. Ne modifiez en aucun cas la fiche. La double isolation  élimine le besoin d'un cordon d'alimentation à trois fils avec mise à la terre et d'un système d'alimentation avec mise à la terre.

# OPÉRATION

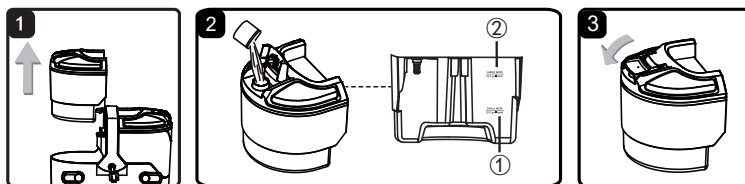

## REPLISSAGE DU RÉSERVOIR D'EAU PROPRE ET DE SOLUTION

1. Soulevez le réservoir d'eau propre sur le côté de l'appareil (Fig. 1).
2. Ouvrez le bouchon du réservoir d'eau propre. Remplissez le réservoir d'eau à température ambiante jusqu'à la ligne de remplissage souhaitée (pour les PETITS ou IMPORTANTS dégâts). Pour de petits travaux, versez 3 bouchons de solution de nettoyage dans le réservoir. Pour des travaux importants, versez 9 bouchons de solution de nettoyage (Fig. 2).

Eau À Température Ambiante	Solution de nettoyage
Petit dégâts : ligne de remplissage inférieure (0,2 gal de liquide ① )	3 bouchons
Importants dégâts : ligne de remplissage supérieure (0,6 gal de liquide ② )	9 bouchons



**ATTENTION** : Ne remplissez pas le réservoir avec de l'eau à plus de 40 °C (104 °F).

**REMARQUE** : Une bouteille de solution de 8 oz est fournie avec ce Nettoyeur de taches. Assurez-vous que la solution et l'eau sont bien mélangées. Une fois l'échantillon épuisé, il est recommandé d'utiliser une solution de nettoyage de haute qualité peu moussante pour cet appareil afin d'éviter d'endommager les composants internes.

**REMARQUE** : L'utilisation d'une quantité de formule de nettoyage supérieure à celle recommandée peut favoriser la formation excessive de mousse. **TENIR HORS DE PORTÉE DES ENFANTS**. En cas de contact avec les yeux, rincez abondamment à l'eau froide. Si l'irritation persiste, consultez un médecin.

3. Remettez le bouchon du réservoir d'eau propre en place (Fig. 3).
4. Faites glisser le réservoir d'eau propre dans l'appareil, en appuyant dessus fermement jusqu'à ce qu'il soit convenablement fixé.

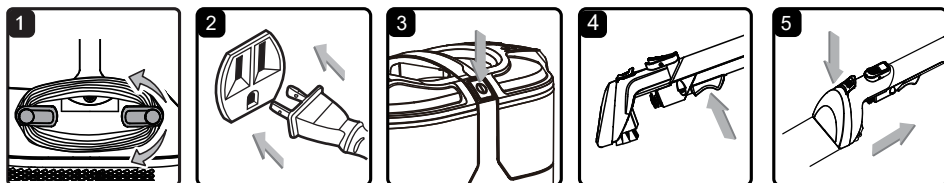

## UTILISATION DU NETTOYEUR DE TACHES

**REMARQUE :** Avant d'utiliser le nettoyeur de tapis, utilisez un aspirateur pour éliminer toute saleté détachée de la zone à nettoyer. Faites un essai sur une petite surface cachée afin d'en déterminer la solidité de la couleur. Frottez en douceur la surface à l'aide d'un chiffon blanc humide. Patientez 10 minutes, puis vérifiez la présence de décoloration éventuelle à l'aide d'une serviette en papier blanche. Si la couleur change, ne pas utiliser le produit.

**REMARQUE :** Pour éviter l'apparition de taches, utilisez du film plastique ou du papier d'aluminium pour protéger les surfaces métalliques ou en bois des éventuelles projections d'eau.

Pour protéger les parquets sous les tapis ou la moquette, placez un matériau imperméable (p. ex., du plastique) en dessous avant de procéder au nettoyage.

1. Déroulez le tuyau de l'appareil. Assurez-vous que la buse pour taches tenaces est bien fixée.

**REMARQUE :** La buse pour taches tenaces peut être utilisée pour nettoyer les taches sur les tapis, les meubles et d'autres surfaces difficiles à atteindre.

2. Tournez les crochets de rangement du cordon vers l'intérieur de chaque côté afin de libérer le cordon d'alimentation (Fig. 1).

3. Libérez la fiche du cordon d'alimentation. Branchez la fiche du cordon d'alimentation dans une prise située près du plancher (Fig. 2).

4. Appuyez sur le bouton d'alimentation pour mettre le Nettoyeur de taches en marche (Fig. 3).

5. Tenez l'outil à environ 2,5 cm au-dessus de la tache à nettoyer. Appuyez sur la gâchette de pulvérisation pour vaporiser une quantité généreuse de solution nettoyante sur la zone souillée. Utilisez la brosse de l'outil pour frotter les taches dans un mouvement de va-et-vient (Fig. 4).

6. Pour décoller la tache, exercez une pression vers le bas sur l'avant de l'outil de nettoyage et tirez lentement l'outil vers l'arrière pour aspirer l'excès de liquide sale. Répétez au besoin (Fig. 5).

7. Videz le réservoir d'eau sale lorsque le liquide sale atteint la ligne « Max Fill » et qu'il y a une perte d'aspiration. Voir les instructions dans la section Vidange du réservoir d'eau sale (page 26).

8. Une fois le nettoyage terminé, appuyez sur le bouton d'alimentation; débranchez la fiche du cordon d'alimentation de la prise de courant.

9. Tournez les crochets du cordon d'alimentation dans la bonne position et enroulez le cordon sans le serrer autour des crochets.

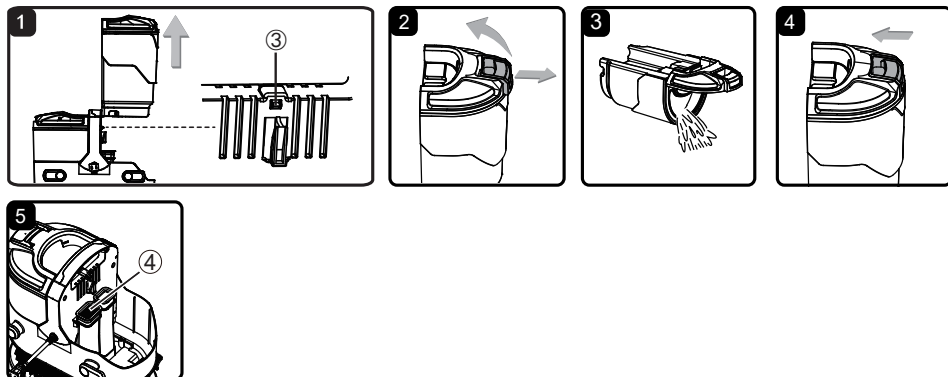

**⚠ AVERTISSEMENT : DÉBRANCHEZ TOUJOURS LE CORDON D'ALIMENTATION DE LA PRISE ÉLECTRIQUE AVANT D'EFFECTUER TOUT ENTRETIEN OU TOUTE RÉPARATION SUR LE NETTOYEUR DE TACHES.**

#### VIDANGE DU RÉSERVOIR D'EAU SALE

Videz le réservoir d'eau sale lorsque le liquide sale atteint la ligne « Max Fill » et qu'il y a une perte d'aspiration. Lors d'une utilisation normale, des débris peuvent s'accumuler dans le réservoir d'eau sale. Pour que le Nettoyeur de taches fonctionne correctement, rincez le réservoir d'eau sale avec de l'eau propre après chaque utilisation.

1. Soulevez le réservoir d'eau sale sur le côté de l'appareil. Un loquet de sécurité ( ③ ) est placé pour maintenir le réservoir d'eau propre en position afin d'éviter toute libération involontaire. Le loquet se déverrouille automatiquement lorsque le réservoir est tiré vers le haut (Fig. 1).
2. Tirez sur l'ouverture du couvercle du réservoir d'eau usée à l'horizontale, puis ouvrez le couvercle (Fig. 2).
3. Videz le réservoir dans un évier ou une toilette. Rincez soigneusement le réservoir à l'eau claire. Si vous continuez à utiliser l'appareil après avoir vidé le réservoir d'eau sale, veillez à sécher l'extérieur du réservoir avant de le réinstaller (Fig. 3).
4. Fermez le couvercle du réservoir. Poussez le dispositif de libération du couvercle à sa place d'origine pour sécuriser le couvercle jusqu'à ce qu'un déclic se fasse entendre (Fig. 4).
5. Avant de replacer le réservoir dans l'appareil, éliminez tout débris de la zone de sortie d'air ( ④ ) (Fig. 5).
6. Remettez le réservoir d'eau sale en place sur l'appareil. Le loquet de sécurité s'enclenche automatiquement lorsque le réservoir d'eau sale est en place. Un clic se fait entendre lorsque l'installation est correcte.

**⚠ AVERTISSEMENT : LE BRUIT DU MOTEUR DEVIENT PLUS AIGU LORSQU'É LE RÉSERVOIR D'EAU SALE EST PLEIN OU OBSTRUÉ. ARRÊTEZ IMMÉDIATEMENT LE NETTOYEUR DE TACHES ET VIDEZ LE RÉSERVOIR D'EAU SALE.**

# ENTRETIEN

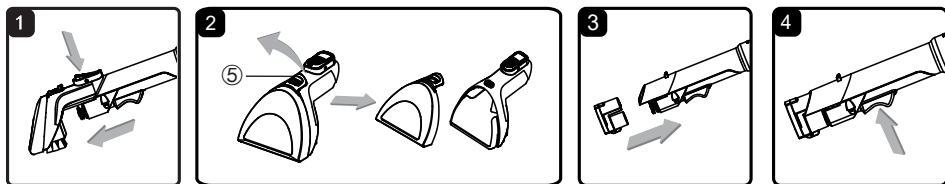

**⚠ AVERTISSEMENT : POUR RÉDUIRE LE RISQUE DE DÉCHARGE ÉLECTRIQUE, ÉTEIGNEZ ET DÉBRANCHEZ LE CORDON D'ALIMENTATION AVANT D'EFFECTUER TOUT ENTRETIEN OU TOUTE MAINTENANCE.**

## NETTOYAGE DE L'EXTÉRIEUR ET DES ACCESSOIRES

1. Éteignez et débranchez le Nettoyeur de taches. NE FAITES PAS couler d'eau sur le Nettoyeur de taches.
2. Pour nettoyer l'extérieur, ou pour réduire l'électricité statique et l'accumulation de poussière, essuyez la surface extérieure avec un chiffon propre, humide et doux. Essuyez-le après le nettoyage.

## NETTOYAGE DE LA BUSE POUR TACHES TENACES

Il est recommandé de nettoyer la buse anti-taches avec de l'eau après chaque utilisation.

1. Appuyez sur le bouton de dégagement de l'outil pour retirer l'accessoire du tuyau (Fig. 1).
2. Tirez sur la languette d'ouverture du couvercle (⑤) située sur la buse pour retirer le couvercle (Fig. 2).
3. Rincez soigneusement à l'eau claire. Laissez les pièces sécher avant de les réinstaller.
4. Réinstallez le couvercle de la buse et remettez-le en place jusqu'à ce que vous entendiez un déclic.

## OUTIL DE NETTOYAGE DU TUYAU

1. Retirez le réservoir d'eau propre et remplissez-le d'eau chaude (max. 40 °C).
2. Fixez l'outil de nettoyage au tuyau d'aspiration. Veillez à ce que la buse pour taches tenaces soit retirée (Fig. 3).
3. Assurez-vous que les réservoirs d'eau propre et d'eau sale sont bien fixés sur l'appareil.
4. Appuyez sur le bouton d'alimentation pour mettre le Nettoyeur de taches en marche et maintenez la gâchette de pulvérisation enfoncée pendant 30 secondes. L'eau propre s'engouffre dans le tuyau d'aspiration, nettoyant et éliminant efficacement la saleté et les débris piégés dans le tuyau qui peuvent s'accumuler au fil du temps. Répétez l'opération si nécessaire. Laissez l'appareil fonctionner pendant 5 à 10 secondes avant de l'éteindre (Fig. 4).
5. Éteignez et débranchez le Nettoyeur de taches.

## ENTREPOSAGE



**AVERTISSEMENT : ENROULER LE CORDON D'ALIMENTATION TROP SERRÉ LE SOUMET À DES CONTRAINTES ET RISQUE DE L'ENDOMMAGER. UN CORDON ENDOMMAGÉ PRÉSENTE UN RISQUE DE DÉCHARGE ÉLECTRIQUE ET PEUT PROVOQUER DES BLESSURES OU DES DOMMAGES.**

1. Remettez le tuyau d'aspiration et les accessoires en position de rangement.
2. Enroulez le cordon d'alimentation sans le serrer autour des crochets. Fixez le clip de maintien de la fiche sur le cordon d'alimentation.
3. Videz le réservoir d'eau propre (si nécessaire). Rincez-le avant de le remettre en place sur l'appareil. Ouvrez le bouchon du réservoir d'eau propre pour le laisser sécher à l'air.
4. Videz le réservoir d'eau sale, puis rincez, nettoyez et séchez-le avant de remettre l'appareil en place. La large ouverture du réservoir est conçue pour que votre main puisse y pénétrer afin de nettoyer, rincer et sécher à fond.
5. Rangez le Nettoyeur de taches dans un endroit sec et frais à l'intérieur.

## RÉPARATIONS

Les réparations de ce nettoyeur de taches ne doivent être effectuées que par un technicien qualifié utilisant uniquement des pièces de rechange identiques.



# DÉPANNAGE



**AVERTISSEMENT : DÉBRANCHEZ L'ALIMENTATION ÉLECTRIQUE AVANT DE PROCÉDER À L'ENTRETIEN OU AU NETTOYAGE DU NETTOYEUR DE TACHES. LE NON-RESPECT DE CETTE CONSIGNE PEUT ENTRAÎNER UNE DÉCHARGE ÉLECTRIQUE OU DES BLESSURES.**

PROBLÈME	CAUSE POSSIBLE	SOLUTION
Le Nettoyeur de taches ne fonctionne pas.	La prise de courant est débranchée.	Branchez fermement l'appareil sur une prise de courant appropriée.
	Prise de courant défectueuse.	Vérifier l'état de la prise murale avec un appareil ou une lampe en bon état. Assurez-vous que la fiche du cordon d'alimentation est bien branchée dans une prise électrique.
	Le moteur est endommagé.	Appelez le service clientèle au 1-866-384-8432 pour obtenir de l'aide.
Mauvaise performance de ramassage.	Le réservoir d'eau sale n'est pas bien installé.	Vérifiez que le réservoir d'eau sale est correctement installé. Assurez-vous qu'il est installé en place.
	Le réservoir d'eau sale est plein.	Videz le réservoir d'eau sale.
	Le tuyau flexible est obstrué.	Nettoyez le tuyau.
	La vanne à flotteur est activée.	Videz le réservoir d'eau sale.
De l'eau s'échappe du Nettoyeur de taches.	Le réservoir d'eau sale est plein.	Videz le réservoir d'eau sale.
	Le réservoir d'eau sale n'est pas bien installé.	Vérifiez que le réservoir d'eau sale est correctement installé. Assurez-vous qu'il est installé en place.
	Le réservoir d'eau propre n'est pas bien installé.	Vérifiez que le réservoir d'eau propre est correctement installé. Assurez-vous qu'il est installé en place.

<b>PROBLÈME</b>	<b>CAUSE POSSIBLE</b>	<b>SOLUTION</b>
Il n'y a pas de pulvérisation de solution.	Le réservoir d'eau propre est vide.	Remplissez le réservoir d'eau propre.
	Le réservoir d'eau propre n'est pas bien installé.	Vérifiez que le réservoir d'eau propre est correctement installé. Assurez-vous qu'il est installé en place.
La buse du tuyau ne pulvérise pas après avoir rempli le réservoir d'eau propre.	De l'air est emprisonné dans la pompe et le tuyau.	Mettez le Nettoyeur de taches en marche. Si le tuyau ne pulvérise pas, amorcez la pompe en abaissant le tuyau jusqu'au plancher et maintenez la gâchette enfoncée pendant une minute.
Le bruit du moteur devient aigu.	Le réservoir d'eau sale est plein.	Videz le réservoir d'eau sale.
	Le tuyau flexible est obstrué.	Nettoyez le tuyau.
	Le flotteur du réservoir d'eau sale a été activé.	Videz et nettoyez le réservoir d'eau sale.

# VUE ÉCLATÉE

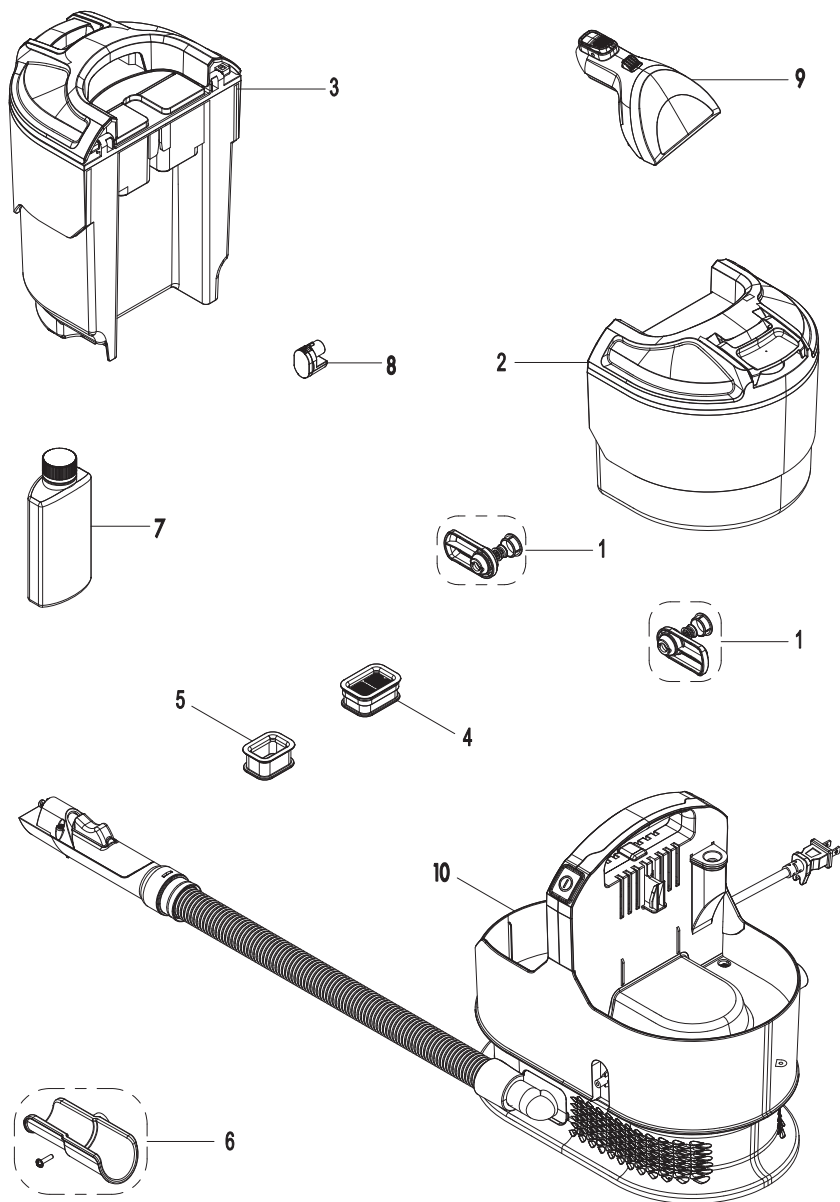

# LISTE DES PIÈCES

Pièce	Numéro de la partie	Description	Quantité
1	671013101	Ensemble de crochet de cordon	2
2	671013102	Réservoir d'eau propre et de solution	1
3	671013103	Réservoir d'eau sale	1
4	671005103	Assemblage du couvercle du filtre	1
5	671005102	Bague d'étanchéité	1
6	671013104	Support de rangement de l'outil	1
7		Solution de nettoyage	1
8	671013106	Outil de nettoyage du tuyau	1
9	671013107	Buse pour taches tenaces	1
10		Ensemble Bloc-Moteur	1

# TABLA DE CONTENIDOS

SECCIÓN	PÁGINA
Garantía .....	33
Instrucciones de seguridad importantes.....	34
Instrucciones sobre el aislamiento doble.....	36
Desempaquete y revisión del contenido de la caja.....	38
Instrucciones generales de ensamblaje.....	39
Operación.....	40
Mantenimiento.....	43
Resolución de problemas.....	45
Vista expandida.....	47
Lista de partes.....	48

**Gracias por comprar este Limpiador de Manchas Armor All®. Tenga la seguridad de que con nuestro limpiador de manchas Armor All®, obtendrá un producto de alta calidad diseñado para un rendimiento óptimo. Este limpiador de manchas es capaz de recoger líquidos.**

**POR SU SEGURIDAD: LEA DETENIDAMENTE Y ASEGÚRESE DE QUE COMPRENDE TODAS LAS INSTRUCCIONES**

## GARANTÍA

Nos sentimos orgullosos de ofrecer a usted un producto de alta calidad y durabilidad. Este limpiador de manchas tiene una garantía limitada de dos (2) años contra defectos de mano de obra y materiales a partir de la fecha de compra (o, para entregas en el Estado de California, dos años a partir de la fecha de entrega), en uso doméstico normal. Guarde su boleta como prueba de su compra. Esta garantía le otorga derechos legales específicos, y también puede tener otros derechos que varían de un estado a otro. Para servicio al producto, llame al Servicio al Cliente al 1-866-384-8432.

### **No cubierto por la garantía:**

- Cualquier parte que deje de funcionar debido a un mal uso, negligencia, abuso directo/indirecto, accidentes, mantenimiento, reparaciones o alteraciones inadecuadas;
- Piezas consumibles tales como filtros y accesorios;
- Desgaste y rotura normal de piezas y accesorios, como boquillas o filtros;
- Deterioro normal del acabado exterior debido al uso o exposición;
- Cualquier producto cuyo número de serie o etiqueta haya sido alterado o removido;
- Cualquier producto adquirido en un punto de ventas no autorizado.

# INSTRUCCIONES DE SEGURIDAD IMPORTANTES

Al utilizar un aparato eléctrico, siempre se deben seguir precauciones básicas, incluidas las siguientes:

## LEA TODAS LAS INSTRUCCIONES ANTES DE UTILIZAR ESTE LIMPIADOR DE MANCHAS

El incumplimiento de las advertencias e instrucciones puede provocar descargas eléctricas, incendios y/o lesiones graves.



### **ADVERTENCIA: PARA REDUCIR EL RIESGO DE INCENDIO, DESCARGA ELÉCTRICA O LESIONES:**

- Use el limpiador de manchas solo como se describe en esta manual del usuario. Use solo los accesorios recomendados por el fabricante.
- Ensamble completamente antes de operar.
- Utilice el limpiador de manchas únicamente en el voltaje especificado en la placa de datos.
- No deje el limpiador de manchas enchufado. Desenchúfelo del tomacorriente cuando no esté en uso y antes de realizar el mantenimiento.
- No exponerlo a la lluvia. Almacenar en interiores.
- No lo sumerja. Úselo solo en alfombras humedecidas por el proceso de limpieza.
- No permita que sea usado como juguete. Es necesario estar muy atento al utilizarlo cerca de niños.
- No lo use con un cordón o enchufe dañados. Si el limpiador de manchas no funciona como debería, se ha caído, se ha dañado, se ha dejado al aire libre o se ha caído al agua, deje de usarlo inmediatamente y llame al Servicio al Cliente al 1-866-384-8432 para obtener ayuda.
- No jale ni transporte por el cable, ni use el cable como manija, ni cierre una puerta sobre el cable ni lo jale alrededor de esquinas y bordes afilados. No pase el limpiador de manchas por encima del cable. Mantenga el cable alejado de fuentes de calor.
- No desconecte jalando del cable. Para desconectar, tome por el enchufe, no por el cable.
- No manipule el enchufe ni el aparato con las manos mojadas.
- No coloque ningún objeto dentro de las aberturas.
- No lo use con ninguna abertura bloqueada; mantenga las aberturas libres de polvo, pelusa, cabello y cualquier cosa que pueda reducir el flujo de aire.
- Mantenga el cabello, la ropa holgada, los dedos y las partes del cuerpo alejados de las aberturas y partes móviles.
- Apague todos los controles antes de desconectar.
- Tenga mucho cuidado al limpiar escaleras. Para evitar lesiones personales o daños y evitar que el limpiador de manchas se caiga, siempre colóquelo al pie

de las escaleras o en el piso. No coloque el limpiador de manchas en escaleras o muebles, ya que puede provocar lesiones o daños.

- No lo coloque sobre sillas, mesas, etc. Manténgalo en el piso.
- No use el limpiador de manchas para recoger materiales inflamables o combustibles (líquido para limpieza, gasolina, perfumes, etc.) ni lo use en áreas donde estos puedan estar presentes. Los vapores de estas sustancias pueden crear riesgo de incendio o explosión.
- Para reducir el riesgo de daños para la salud derivados de vapores o polvos, no aspire materiales tóxicos.
- No lo utilice ni lo almacene cerca de materiales peligrosos.
- No recoja nada que esté ardiendo o humeando, como cigarrillos, fósforos o cenizas calientes.
- No use el limpiador de manchas sin los tanques colocados.
- No limpie los enchufes eléctricos que se encuentran sobre el piso.
- No use el limpiador de manchas para recoger objetos duros y afilados, juguetes pequeños, alfileres, clips, etc. Podrían dañar el limpiador de manchas o el recipiente para el polvo.
- No use objetos afilados para limpiar la manguera, ya que pueden causar daños.
- Para ayudar a evitar que se enreden y se vuelvan a ensuciar, evite el contacto con las alfombras hasta que estén secas. Mantenga a los niños y mascotas alejados de las alfombras hasta que estén completamente secas.
- No guarde el limpiador de manchas con solución en los tanques.
- Este limpiador de manchas está provisto con doble aislamiento. Use únicamente piezas de repuesto idénticas. Ver INSTRUCCIONES SOBRE EL AISLAMIENTO DOBLE.
- Usted es responsable de asegurarse de que el limpiador de manchas no sea usado por nadie que no pueda operarlo correctamente.



**PRECAUCIÓN:** PARA REDUCIR EL RIESGO DE LESIONES CAUSADAS POR PIEZAS MÓVILES, DESCONÉCTELO ANTES DE DARLE MANTENIMIENTO.



**ADVERTENCIA:** PARA REDUCIR EL RIESGO DE DESCARGA ELÉCTRICA: DEENCHÚFELO ANTES DE LIMPIARLO O REALIZARLE MANTENIMIENTO.

## GUARDE ESTAS INSTRUCCIONES

Sólo para uso doméstico

# INSTRUCCIONES SOBRE EL AISLAMIENTO DOBLE

Este limpiador de manchas tiene doble aislamiento, lo que elimina la necesidad de un sistema de conexión a tierra independiente. Use únicamente piezas de repuesto idénticas. Lea las instrucciones de Mantenimiento del Limpiador de Manchas con Doble Aislamiento antes de realizar el servicio. Use este limpiador de manchas solo como se describe en este manual.

Observe las siguientes advertencias que aparecen en la carcasa del motor del limpiador de manchas.

 **DOBLE AISLAMIENTO: NO SE REQUIERE CONEXIÓN A TIERRA, AL REALIZAR EL MANTENIMIENTO USE SÓLO PIEZAS DE REPUESTO IDÉNTICAS.**

 **ADVERTENCIA: PARA REDUCIR EL RIESGO DE DESCARGA ELÉCTRICA, NO LO EXPONGA A LA LLUVIA. ALMACENAR EN INTERIORES.**

 **ADVERTENCIA: PARA SU PROPIA SEGURIDAD, LEA Y ENTIENDA EL MANUAL DEL OPERADOR. NO LO OPERE DESATENDIDO. NO RECOJA CENIZAS CALIENTES, CARBONES, MATERIALES TÓXICOS, INFLAMABLES NI OTROS MATERIALES PELIGROSOS. NO LO USE CERCA DE LÍQUIDOS O VAPORES EXPLOSIVOS.**

 **ADVERTENCIA: MANTENIMIENTO DEL LIMPIADOR DE MANCHAS CON DOBLE AISLAMIENTO CON UN LIMPIADOR DE MANCHAS CON DOBLE AISLAMIENTO, SE PROPORCIONAN DOS SISTEMAS DE AISLAMIENTO EN LUGAR DE CONEXIÓN A TIERRA. NO SE PROPORCIONAN MEDIOS DE PUESTA A TIERRA EN UN APARATO CON DOBLE AISLAMIENTO, NI SE DEBE AÑADIR UN MEDIO PARA PUESTA A TIERRA. EL MANTENIMIENTO DE UN LIMPIADOR DE MANCHAS CON DOBLE AISLAMIENTO REQUIERE EXTREMO CUIDADO Y CONOCIMIENTO DEL SISTEMA Y DEBE REALIZARLO ÚNICAMENTE PERSONAL DE MANTENIMIENTO CALIFICADO. LAS PIEZAS DE REPUESTO PARA UN**



**LIMPIADOR DE MANCHAS CON DOBLE AISLAMIENTO DEBEN SER IDÉNTICAS A LAS PIEZAS QUE REEMPLAZA. SU LIMPIADOR DE MANCHAS CON DOBLE AISLAMIENTO ESTÁ MARCADO CON LAS PALABRAS "DOBLE AISLAMIENTO" Y EL SÍMBOLO  (CUADRADO DENTRO DE UN CUADRADO) TAMBIÉN PUEDE ESTAR MARCADO EN EL APARATO.**

# DESEMPAQUE Y REVISIÓN DEL CONTENIDO DE LA CAJA

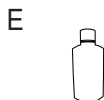
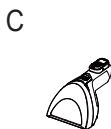
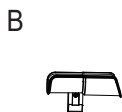
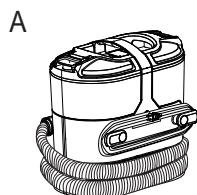

Elimine todo el contenido de la caja. Revise cada artículo en contraste con la lista de contenidos de la caja.

**Lista de contenidos de la caja:**

Llave	Descripción	Cant.
A	Limpiador de Manchas.....	1
B	Soporte de almacenamiento de herramientas (con 1 tornillo preinstalado).....	1
C	Boquilla para manchas difíciles.....	1
D	Herramienta de limpieza de mangueras..	1
E	Solución de limpieza.....	1
F	Manual del usuario.....	1

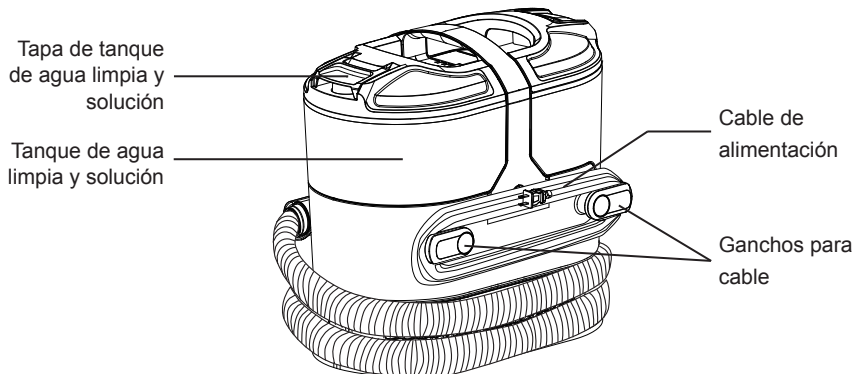
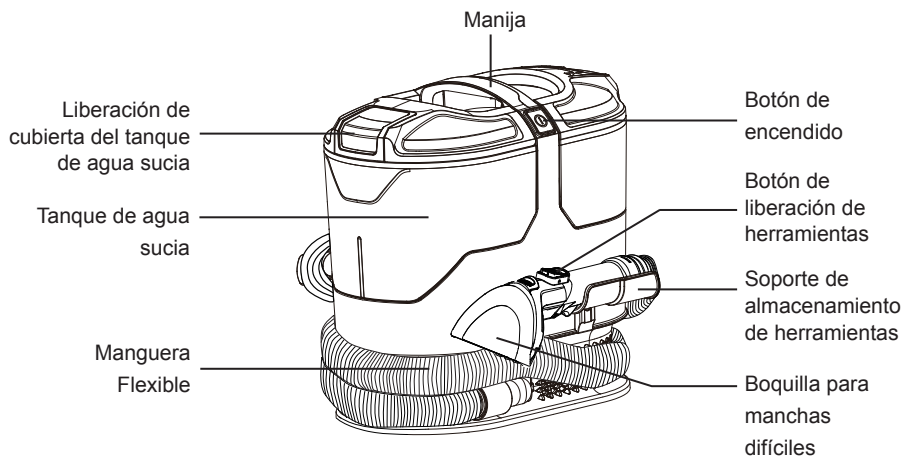

# INSTRUCCIONES GENERALES DE ENSAMBLAJE

Se necesita un destornillador de cabeza Phillips.

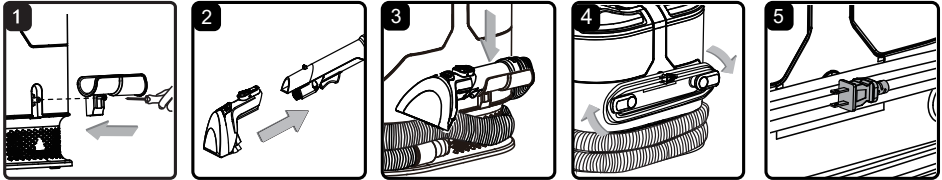

## DESEMPAQUETANDO SU LIMPIADOR DE MANCHAS Y ENSAMBLADO GENERAL

1. Suelte el tornillo preinstalado del soporte de almacenamiento de herramientas. Asegure el soporte de almacenamiento de herramientas en el limpiador de manchas usando el tornillo (Fig. 1).

**NOTA:** Use un destornillador Phillips para apretar el tornillo. Asegúrese de que el tornillo haya quedado apretado.

2. Inserte la herramienta para manchas difíciles en el extremo de la manguera de succión hasta que esté asegurada en su lugar (Fig. 2).

Para remover: Presione el botón de liberación de la herramienta y tire de la herramienta para manchas difíciles.

3. Haga calzar el extremo de la manguera con la herramienta instalada en el soporte de almacenamiento de herramientas cuando no esté en uso (Fig. 3).
4. Asegúrese de que ambos ganchos del cable de alimentación estén en la posición adecuada, como se muestra. Enrolle el cable de alimentación sin apretar alrededor de los ganchos para el cable (Fig. 4).

**NOTA:** Asegúrese de enrollar el cable de alimentación en el gancho derecho primero y, luego, alrededor del gancho izquierdo para así evitar dañar el cable.

5. Bloquee el enchufe del cable de alimentación en el mismo cable (Fig. 5).



**ADVERTENCIA: ENVOLVER EL CABLE CON DEMASIADA FUERZA, EJERCENDO UNA TENSIÓN EXCESIVA SOBRE ÉL, PUEDE PROVOCAR DAÑOS EN EL MISMO. UN CABLE DAÑADO REPRESENTA UN RIESGO DE DESCARGA ELÉCTRICA Y PODRÍA CAUSAR LESIONES PERSONALES O DAÑOS.**

## ENCHUFE POLARIZADO

Para reducir el riesgo de descarga eléctrica, este aparato tiene un enchufe polarizado (una clavija más ancha que la otra). Este enchufe calzará en la toma de corriente de pared polarizado solo en una posición. Si el enchufe no entra completamente en la toma de corriente, póngalo al revés. Si aún no calza, contacte a un técnico electricista calificado que pueda ayudarle a instalar la toma de corriente indicado. No modifique el enchufe de ningún modo. El aislamiento doble  elimina la necesidad de usar un cable de tres puntas y un sistema de alimentación con conexión a tierra.

# OPERACIÓN

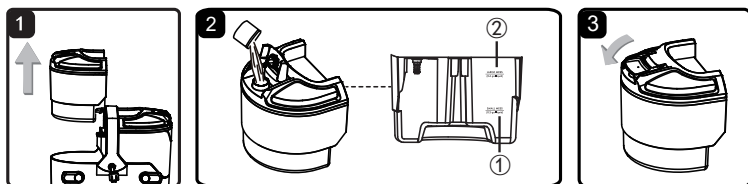

## LLENANDO EL TANQUE DE AGUA LIMPIA Y SOLUCIÓN

1. Levante el tanque de agua limpia desde el costado de la unidad (Fig. 1).
2. Abra la tapa del tanque de agua limpia. Llene el tanque con agua a temperatura ambiente hasta la línea de llenado de agua deseada (para accidentes PEQUEÑOS o GRANDES). Para un trabajo pequeño, agregue al tanque 3 tapas llenas de solución de limpieza. Para un trabajo grande, agregue 9 tapas llenas de solución de limpieza (Fig. 2).

Agua a temperatura ambiente	Solución de limpieza
Accidente pequeño – línea de llenado inferior (0,2 galones de líquido ①)	3 tapas
Accidente grande – línea de llenado superior (0,6 galones de líquido ②)	9 tapas

**! PRECAUCIÓN: NO LLENE CON AGUA A MÁS DE 104 °F (40 °C).**

**NOTA:** Con este limpiador de manchas se proporciona una botella de solución de 8 oz. Asegúrese de que la solución limpiadora y el agua se mezclen en la proporción correcta. Una vez agotada la muestra, se recomienda utilizar una solución limpiadora de alta calidad con bajo contenido de espuma con este aparato para evitar daños en los componentes internos.

**NOTA:** Usa más de la cantidad recomendada de solución de limpieza podría generar un exceso de espuma. MANTENER FUERA DEL ALCANCE DE LOS NIÑOS. En caso de contacto con los ojos, enjuáguelos bien con agua fría. Si la irritación continúa, consulte a un médico.

3. Vuelva a colocar la tapa del tanque de agua limpia en su posición (Fig. 3).
4. Deslice el tanque de agua limpia para introducirlo nuevamente en la unidad y presione hacia abajo con firmeza hasta que quede fijo.

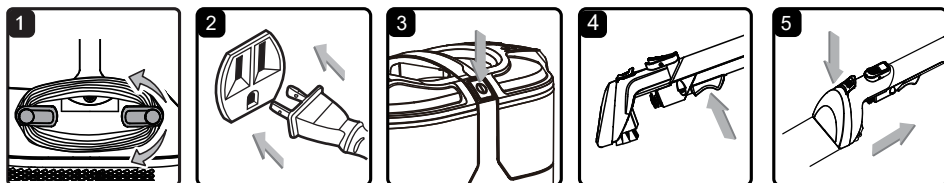

## USO DEL LIMPIADOR DE MANCHAS

**NOTA:** Antes de usar la limpiadora de alfombras, use una aspiradora para quitar la suciedad no fijada al área a limpiar. Pruebe en un área pequeña oculta que no se decolore. Frote suavemente la superficie con un paño blanco humedecido. Espere 10 minutos y use una toalla de papel blanca para verificar que no se haya decolorado. Si el color cambia, no use el equipo.

**NOTA:** Para evitar manchas, use un film plástico o papel de aluminio para proteger las superficies de madera o metal de posibles salpicaduras de agua.

Para proteger los pisos de madera de debajo de tapetes o alfombras, coloque un material impermeable (como plástico) debajo de ellos antes de limpiarlos.

1. Desenrede la manguera de la unidad. Asegúrese de que la boquilla para manchas difíciles esté bien colocada.

**NOTA:** La boquilla para manchas difíciles se puede utilizar para limpiar manchas de alfombras, muebles y otras superficies de difícil acceso.

2. Gire los ganchos del cable hacia adentro desde cualquiera de ambos lados para liberar el cable de alimentación (Fig. 1).
3. Desenchufe el cable de alimentación de la toma de corriente si es necesario. Enchufe el cable de alimentación en un tomacorriente ubicado cerca del piso (Fig. 2).
4. Presione el botón de encendido para encender el limpiador de manchas (Fig. 3).
5. Sostenga la herramienta aproximadamente 1 pulgada sobre la mancha a limpiar. Apriete el gatillo del rociador para rociar una cantidad generosa de solución limpiadora sobre el área sucia. Utilice el cepillo en la herramienta para remover las manchas frotando en vaivén (Fig. 4).
6. Para quitar la mancha, aplique presión hacia abajo en la parte frontal de la herramienta de limpieza y tire de la herramienta hacia atrás lentamente para aspirar el exceso de líquidos sucios. Repita según sea necesario (Fig. 5).
7. Vacíe el tanque de agua sucia cuando el líquido sucio llegue a la línea "Máx. llenado" y haya una pérdida de succión. Consulte las instrucciones en VACIAR EL TANQUE DE AGUA SUCIA (página 42).
8. Una vez que haya terminado de limpiar, presione el botón de encendido; desenchufe el cable de alimentación del tomacorriente.
9. Gire los ganchos del cable de alimentación hacia la posición correcta y enrolle el cable sin apretar alrededor de los ganchos.

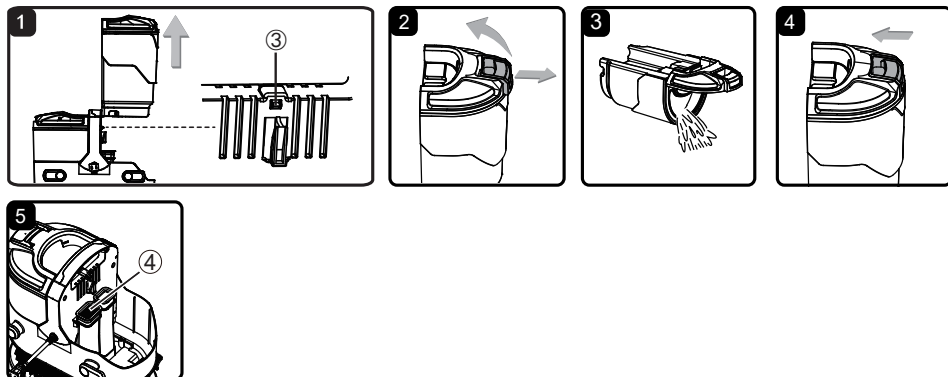

**⚠ ADVERTENCIA: DESCONECTE SIEMPRE EL CABLE DE ALIMENTACIÓN DE LA TOMA DE CORRIENTE ANTES DE REALIZAR CUALQUIER REPARACIÓN O LIMPIEZA EN LA LIMPIADOR DE MANCHAS.**

#### VACIAR EL TANQUE DE AGUA SUCIA

Vacíe el tanque de agua sucia cuando el líquido sucio llegue a la línea "Máx. llenado" y haya una pérdida de succión. Durante el uso normal, es posible que se acumulen residuos en el tanque de agua sucia. Para que el limpiador de manchas siga funcionando correctamente, enjuague el tanque de agua sucia con agua limpia después de cada uso.

1. Levante el tanque de agua sucia desde el costado de la unidad. Se coloca un pestillo de seguridad ( ③ ) para mantener el tanque de agua sucia en su posición y evitar que se suelte involuntariamente. El pestillo se soltará automáticamente cuando se tire del tanque hacia arriba (Fig. 1).
2. Tire horizontalmente del seguro de liberación de la tapa del tanque de agua sucia para abrir la tapa (Fig. 2).
3. Vacíe el tanque en un lavabo o inodoro. Enjuague el tanque a fondo con agua limpia. Si continúa usándolo después de vaciar el tanque de agua sucia, asegúrese de secar el exterior del tanque antes de reinstalarlo (Fig. 3).
4. Cierre la tapa del tanque. Empuje la tapa hacia atrás hasta su posición original para asegurarla hasta que escuche un clic (Fig. 4).
5. Antes de volver a colocar el tanque en la unidad, retire cualquier residuo del área de salida de aire como se muestra ( ④ ) (Fig. 5).
6. Vuelva a instalar el tanque de agua sucia dentro de la unidad. El pestillo de seguridad se asegurará automáticamente una vez que el tanque de agua sucia esté en su posición. Se escuchará un clic cuando lo instale correctamente.

**⚠ ADVERTENCIA: EL RUIDO DEL MOTOR CAMBIA A UN TONO MÁS ALTO CUANDO EL TANQUE DE AGUA SUCIA ESTÁ LLENO O BLOQUEADO. DETENGA EL LIMPIADOR DE MANCHAS INMEDIATAMENTE Y VACÍE EL TANQUE DE AGUA SUCIA.**

# MANTENIMIENTO

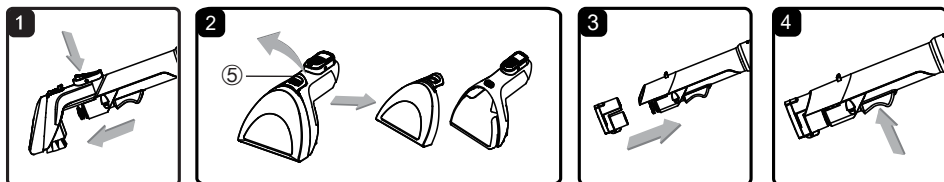

**⚠ ADVERTENCIA:** PARA REDUCIR EL RIESGO DE DESCARGA ELÉCTRICA, APAGUE Y DESCONECTE EL CABLE DE ALIMENTACIÓN ANTES DE REALIZAR CUALQUIER SERVICIO O MANTENIMIENTO.

## LIMPIEZA DEL EXTERIOR Y DE LOS ACCESORIOS

1. Apague y desenchufe el limpiador de manchas. NO escurra agua sobre el limpiador de manchas.
2. Para limpiar el exterior o reducir la electricidad estática y la acumulación de polvo, pase por la superficie exterior un paño limpio, húmedo y suave. Seque con un paño después de la limpieza.

## LIMPIEZA DE LA BOQUILLA PARA MANCHAS DIFÍCILES

Se recomienda limpiar la boquilla para manchas difíciles con agua después de cada uso.

1. Presione el botón de liberación de la herramienta para quitar el accesorio de la manguera (Fig. 1).
2. Abra la pestaña de liberación de la cubierta ( ⑤ ) en la boquilla para quitar la cubierta (Fig. 2).
3. Enjuague a fondo con agua limpia. Permita que las piezas se sequen antes de volver a instalarlas.
4. Vuelva a instalar la cubierta de la boquilla y luego vuelva a insertarla en su lugar hasta que escuche un clic.

## HERRAMIENTA DE LIMPIEZA DE MANGUERAS

1. Remueva el tanque de agua limpia y llénelo con agua tibia (máx. 104 °F).
2. Conecte la herramienta de limpieza de mangueras a la manguera de succión. Asegúrese de retirar la boquilla para manchas difíciles (Fig. 3).
3. Asegúrese de que tanto el tanque de agua limpia como el de agua sucia estén asegurados en la unidad.
4. Presione el botón de encendido para encender el limpiador de manchas y mantenga presionado el gatillo de rociar durante 30 segundos. El agua limpia correrá a través de la manguera de succión, y limpiará y eliminará eficazmente la suciedad y los residuos atrapados en la manguera que hayan podido acumularse con el tiempo. Repita según sea necesario. Deje que la máquina funcione durante 5 a 10 segundos antes de apagarla (Fig. 4).
5. Apague y desenchufe el limpiador de manchas.

## ALMACENAMIENTO



**ADVERTENCIA:** ENVOLVER EL CABLE CON DEMASIADA FUERZA EJERCIENDO UNA TENSION EXCESIVA SOBRE ÉL PUEDE PROVOCAR DAÑOS EN EL MISMO. UN CABLE DAÑADO REPRESENTA UN RIESGO DE DESCARGA ELÉCTRICA Y PODRÍA CAUSAR LESIONES PERSONALES O DAÑOS.

1. Vuelva a colocar la manguera de succión y los accesorios en la posición de almacenamiento.
2. Enrolle el cable de alimentación sin apretar alrededor de los ganchos para el cable. Coloque el clip de retención del enchufe en el cable de alimentación.
3. Vacíe el tanque de agua limpia (si es necesario). Enjuáguelo antes de volver a colocarlo en la unidad. Abra la cubierta del tanque de agua limpia para permitir que se seque al aire.
4. Vacíe el tanque de agua sucia luego enjuáguelo, límpielo y séquelo antes de volver a colocarlo en la unidad. La boca ancha del tanque está diseñada para que su mano pueda entrar para limpiarlo a fondo, enjuagarlo y secarlo.
5. Guarde el limpiador de manchas en un área interior seca y fresca.

## REPARACIONES

Las reparaciones de esta limpiadora de manchas deben ser realizadas solo por personal de servicio calificado utilizando solo piezas de repuesto idénticas.



# RESOLUCIÓN DE PROBLEMAS



**ADVERTENCIA:** DESCONECTE EL SUMINISTRO ELÉCTRICO ANTES DE REALIZAR EL MANTENIMIENTO AL LIMPIADOR DE MANCHAS. DE LO CONTRARIO, PODRÍA PRODUCIRSE UNA DESCARGA ELÉCTRICA O LESIONES PERSONALES.

PROBLEMA	POSIBLE CAUSA	SOLUCIÓN
El limpiador de manchas no funciona.	Desconéctelo de la toma de corriente.	Enchúfelo firmemente a una toma de corriente adecuada.
	Toma de corriente defectuosa.	Compruébelo con un aparato en buen estado. Asegúrese de que el enchufe del cable de alimentación está completamente enchufado a una toma de corriente.
	El motor está dañado.	Llame al servicio de atención al cliente al 1-866-384-8432 para obtener ayuda.
Rendimiento de recolección deficiente.	El tanque de agua sucia no está instalado correctamente.	Verifique que el tanque de agua sucia esté instalado correctamente. Asegúrese de que esté instalado en su lugar.
	El tanque de agua sucia está lleno.	Vacíe el tanque de agua sucia.
	La manguera flexible está obstruida.	Limpie la manguera.
	La válvula flotante está activada.	Vacíe el tanque de agua sucia.
El agua escapa del limpiador de manchas.	El tanque de agua sucia está lleno.	Vacíe el tanque de agua sucia.
	El tanque de agua sucia no está instalado correctamente.	Verifique que el tanque de agua sucia esté instalado correctamente. Asegúrese de que esté instalado en su lugar.
	El tanque de agua limpia no está instalado correctamente.	Verifique que el tanque de agua limpia esté instalado correctamente. Asegúrese de que esté instalado en su lugar.

<b>PROBLEMA</b>	<b>POSIBLE CAUSA</b>	<b>SOLUCIÓN</b>
No rocía solución.	El tanque de agua limpia está vacío.	Llene el tanque de agua limpia.
	El tanque de agua limpia no está instalado correctamente.	Verifique que el tanque de agua limpia esté instalado correctamente. Asegúrese de que esté instalado en su lugar.
La boquilla de la manguera no rocía después de llenar el tanque de agua limpia.	Hay aire atrapado en la bomba y la manguera.	Encienda el limpiador de manchas. Si la manguera no rocía, ceba la bomba bajando la manguera hasta el piso y mantenga presionado el gatillo hasta por 1 minuto.
El ruido del motor se vuelve agudo.	El tanque de agua sucia está lleno.	Vacíe el tanque de agua sucia.
	La manguera flexible está obstruida.	Limpie la manguera.
	Se ha activado el flotador en el tanque de agua sucia.	Vacíe y limpie el tanque de agua sucia.

# VISTA EXPANDIDA

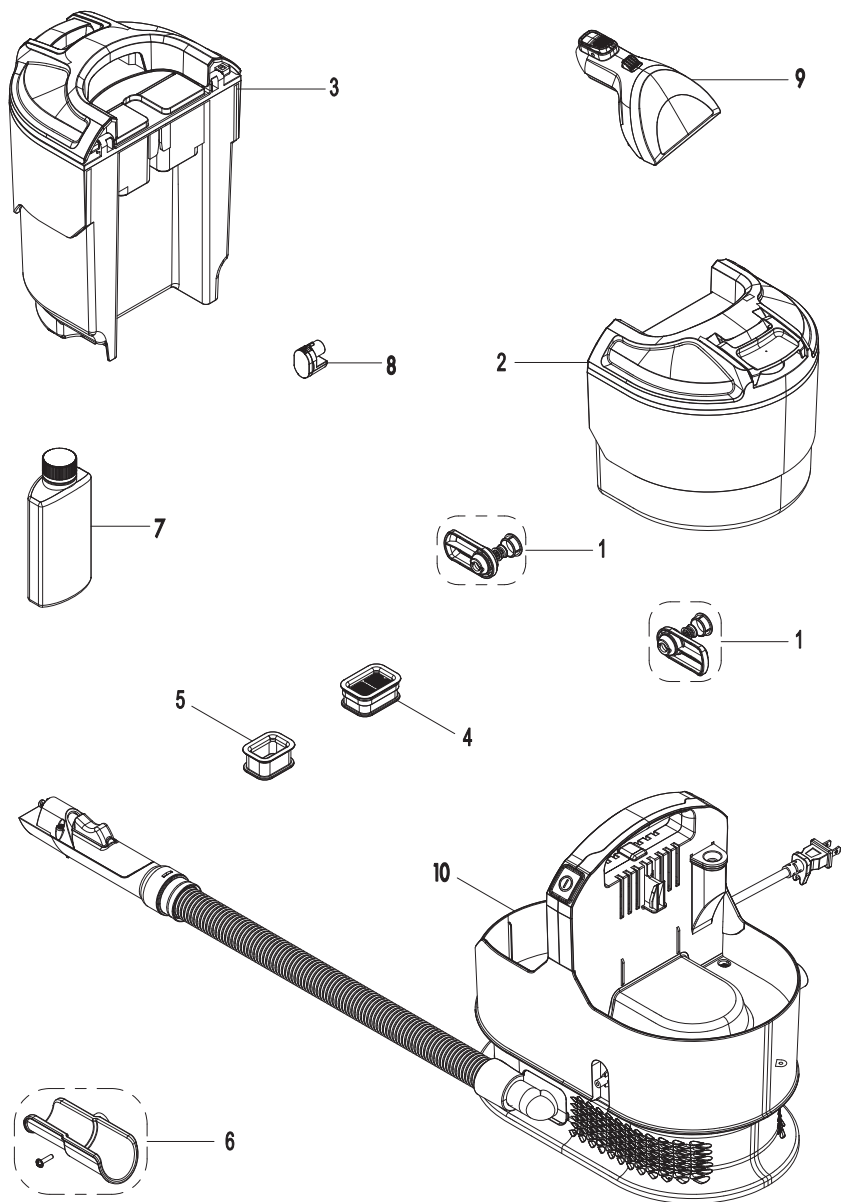

# LISTA DE PARTES

<b>Pieza</b>	<b>Número de parte</b>	<b>Descripción</b>	<b>Cantidad</b>
1	671013101	Ensamblaje de Gancho para Cable	2
2	671013102	Tanque de Agua Limpia y Solución	1
3	671013103	Tanque de agua sucia	1
4	671005103	Ensamblado de la Tapa del Filtro	1
5	671005102	Anillo de Sellado	1
6	671013104	Soporte de almacenamiento de herramientas	1
7		Solución de limpieza	1
8	671013106	Herramienta de limpieza de mangueras	1
9	671013107	Boquilla para manchas difíciles	1
10		Conjunto de piezas del cabezal motriz	1